

Série MS

Gerbeur à grande levée à conducteur accompagnant

1.000 kg / 1.200 kg / 1.400 kg / 1.600 kg

- Commande Combi MOSFET à courant alternatif et courant continu
- Moteur de traction à courant alternatif
- Doubles commandes de l'élévation et de la descente sur le timon
- Point de fixation du timon position basse
- Mât panoramique



Cotes du chariot - MS10E

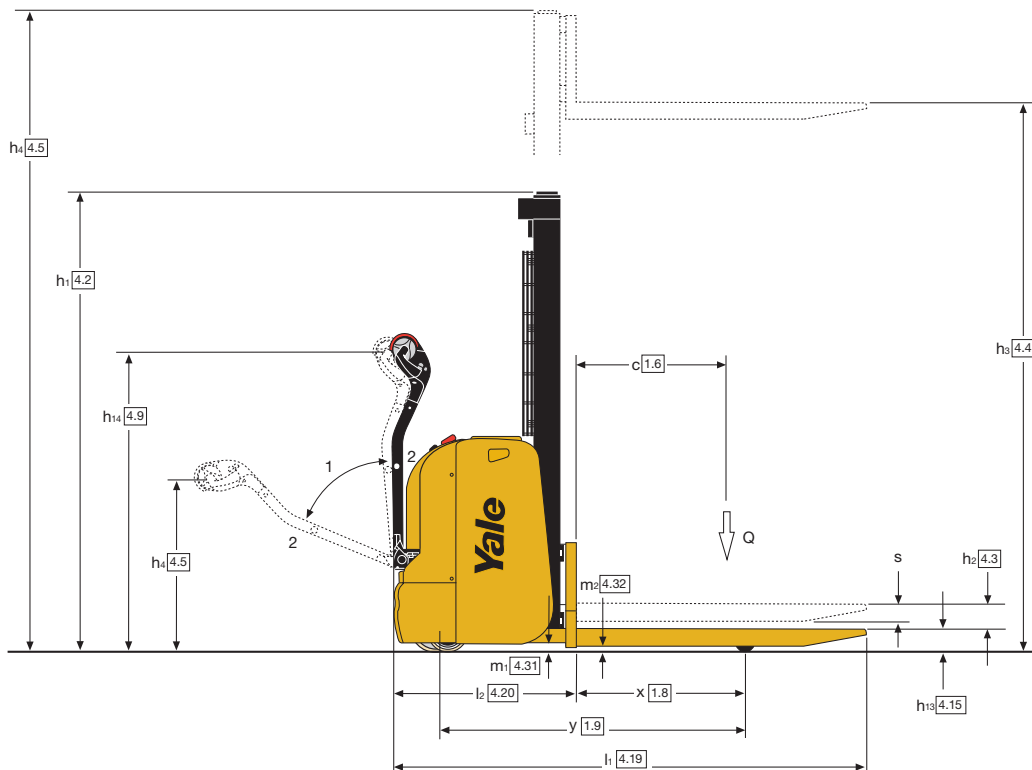
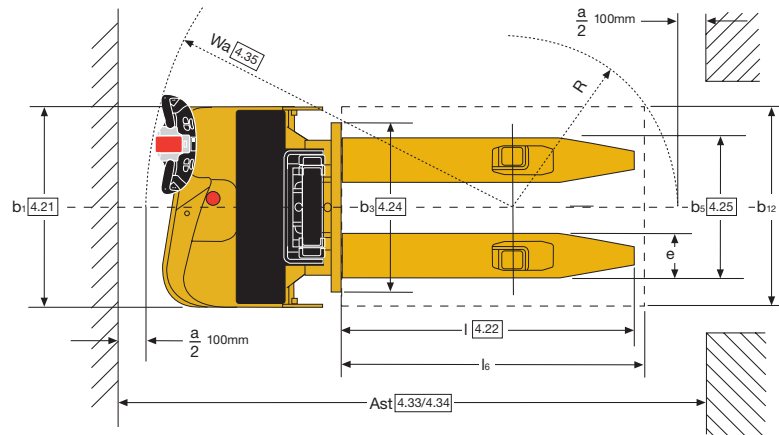

Information mât - 1 étage FFL, type "C" 103

Modèle	h ₃ (mm)	h ₂ (mm)	h ₁ ⁽¹⁾ (mm)	h ₄ ⁽¹⁾ (mm)	Poids ⁽²⁾ (kg)
MS10E	1260	-	1820	1820	226
	1360	-	1920	1830	230
	1460	-	2020	1930	234
	1560	-	2120	2030	238
	1760	-	2320	2130	246

⁽¹⁾ Tous les poids indiqués comprennent les structures du mât (cadre, vérins, chaîne, poulie) + l'huile. Ils ne comprennent pas les fourches ni les accessoires.

Information mât - 2 étages LFL, type "C" 103

Modèle	h ₃ (mm)	h ₂ (mm)	h ₁ ⁽¹⁾ (mm)	h ₄ (mm)	Poids ⁽²⁾ (kg)
MS10E	2660	100	1838	3118	-
	2860	100	1938	3318	302
	3060	100	2038	3518	308
	3260	100	2138	3718	316
	3460	100	2238	3918	314

⁽¹⁾ Avec levée libre de 100 mm. ⁽²⁾ Tous les poids indiqués comprennent les structures du mât (cadre, vérins, chaîne, poulie) + l'huile. Ils ne comprennent pas les fourches ni les accessoires.

Information mât - 1 étages FFL, type "C" 103

Modèle	h ₃ (mm)	h ₂ (mm)	h ₁ ⁽¹⁾ (mm)	h ₄ ⁽¹⁾ (mm)	Poids ⁽²⁾ (kg)
MS10	1260	1260	1820	1820	226
	1360	1360	1920	1920	230
MS12	1460	1460	2020	2020	234
	1560	1560	2120	2120	238
	1760	1760	2320	2320	246

⁽¹⁾ Avec dossieret d'appui de charge pour tablier h4 + 528 mm.

⁽²⁾ Tous les poids indiqués comprennent les structures du mât (cadre, vérins, chaîne, poulie) + l'huile.

Ils ne comprennent pas les fourches ni les accessoires.

Information mât - 2 étages LFL, type "C" 103

Modèle	h ₃ (mm)	h ₂ (mm)	h ₁ ⁽¹⁾ (mm)	h ₄ ⁽²⁾ (mm)	Poids ⁽⁴⁾ (kg)
MS10	2830	100	1870	3383	346
	3030	100	1970	3583	354
	3230	100	2070	3783	364
MS12	3430	100	2170	3983	374
	3830	100	2370	4383	394
	4230 ⁽³⁾	100	2570	4783	410

⁽¹⁾ Avec levée libre de 100 mm.

⁽³⁾ Non disponible pour MS10.

Ils ne comprennent pas les fourches ni les accessoires.

⁽²⁾ Avec dossieret d'appui de charge pour tablier h4 + 533 mm.

⁽⁴⁾ Tous les poids indiqués comprennent les structures du mât (cadre, vérins, chaîne, poulie) + l'huile.

Information mât - 2 étages LFL, Profilé en "J"

Modèle	h ₃ (mm)	h ₂ (mm)	h ₁ ⁽¹⁾ (mm)	h ₄ ⁽²⁾ (mm)	Poids ⁽³⁾ (kg)
MS14	2768	100	1877	3331	406
	2968	100	1977	3531	418
MS14IL	3168	100	2077	3731	428
MS16	3368	100	2177	3931	442
MS16IL	3768	100	2377	4331	466
	4168	100	2577	4731	490

⁽¹⁾ Avec levée libre de 100 mm.

⁽³⁾ Tous les poids indiqués comprennent les structures du mât (cadre, vérins, chaîne, poulie) + l'huile.

Ils ne comprennent pas les fourches ni les accessoires.

⁽²⁾ Avec dossieret d'appui de charge pour tablier h4 + 533 mm.

Information mât - 2 étages FFL, "J" profile

Modèle	h ₃ (mm)	h ₂ (mm)	h ₁ (mm)	h ₄ ⁽¹⁾ (mm)	Poids ⁽³⁾ (kg)
MS10	2603	1260	1820	3174	405
MS12	2803	1360	1920	3374	416
	3003	1460	2020	3574	426
MS14	3203	1560	2120	3774	436
MS14IL	3403	1660	2220	3974	446
MS16	3603	1760	2320	4174	456
MS16IL	4003 ⁽²⁾	1960	2520	4574	476

⁽¹⁾ Avec dossieret d'appui de charge pour tablier h4 + 520 mm.

⁽³⁾ Tous les poids indiqués comprennent les structures du mât (cadre, vérins, chaîne, poulie) + l'huile.

Ils ne comprennent pas les fourches ni les accessoires.

⁽²⁾ Non disponible pour MS10.

Information mât - 3 étages FFL, "J" profile

Modèle	h ₃ (mm)	h ₂ (mm)	h ₁ (mm)	h ₄ ⁽¹⁾ (mm)	Poids ⁽⁵⁾ (kg)
MS12	4027	1260	1827	4594	510
MS14	4327	1360	1927	4894	530
MS14IL	4627 ⁽²⁾ ⁽⁴⁾	1460	2027	5194	550
MS16	4797 ⁽²⁾ ⁽³⁾	1560	2127	5364	562
MS16IL	5097 ⁽²⁾ ⁽³⁾	1660	2227	5664	586
	5397 ⁽²⁾ ⁽³⁾	1760	2327	5964	606

⁽¹⁾ Avec dossieret d'appui de charge pour tablier h4 + 520 mm.

⁽⁴⁾ Non disponible pour MS14IL.

Ils ne comprennent pas les fourches ni les accessoires.

⁽²⁾ Non disponible pour MS12.

⁽⁵⁾ Tous les poids indiqués comprennent les structures du mât (cadre, vérins, chaîne, poulie) + l'huile.

⁽³⁾ Non disponible pour MS14, MS14IL, MS16IL.

Cotes du chariot - MS10 - MS16

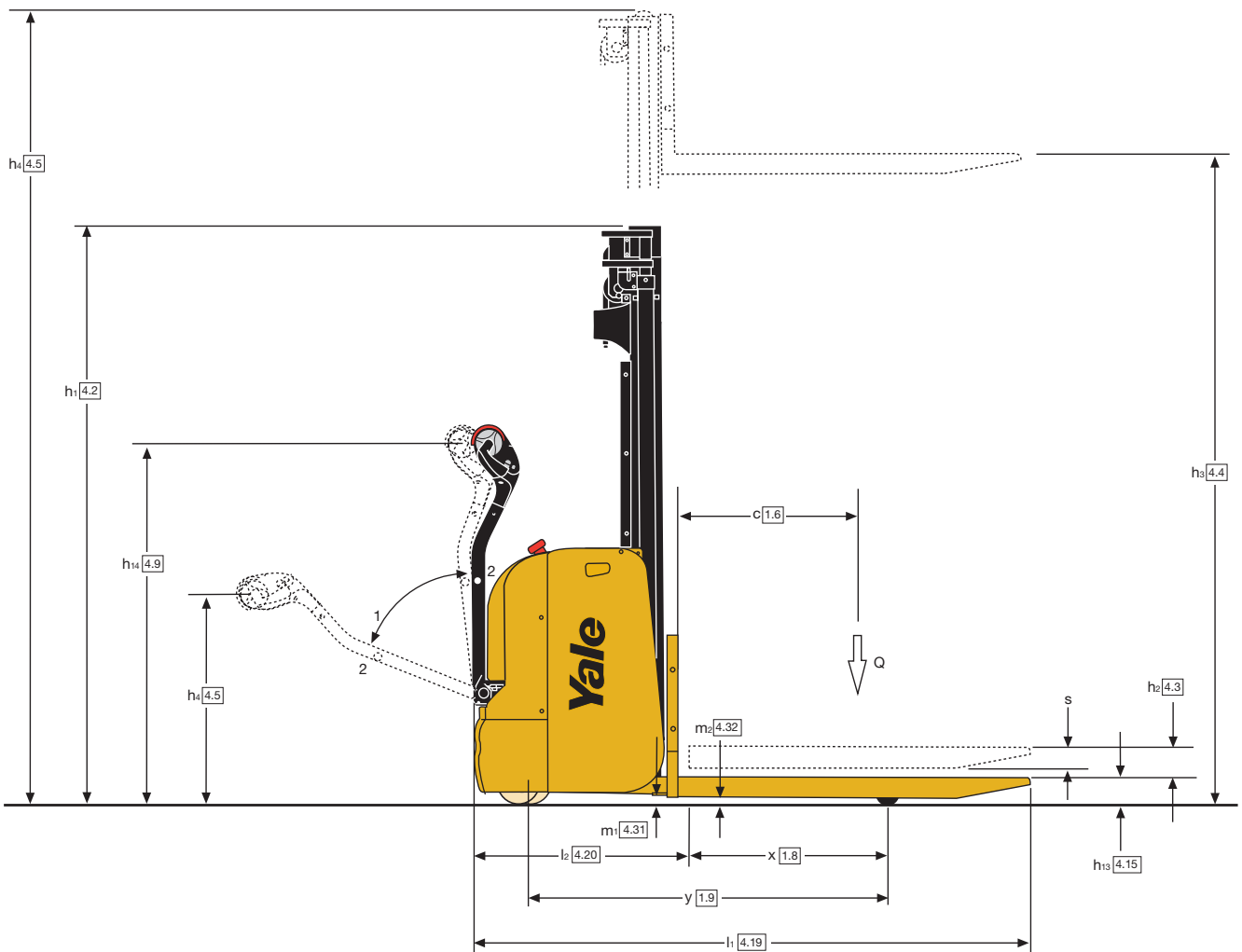
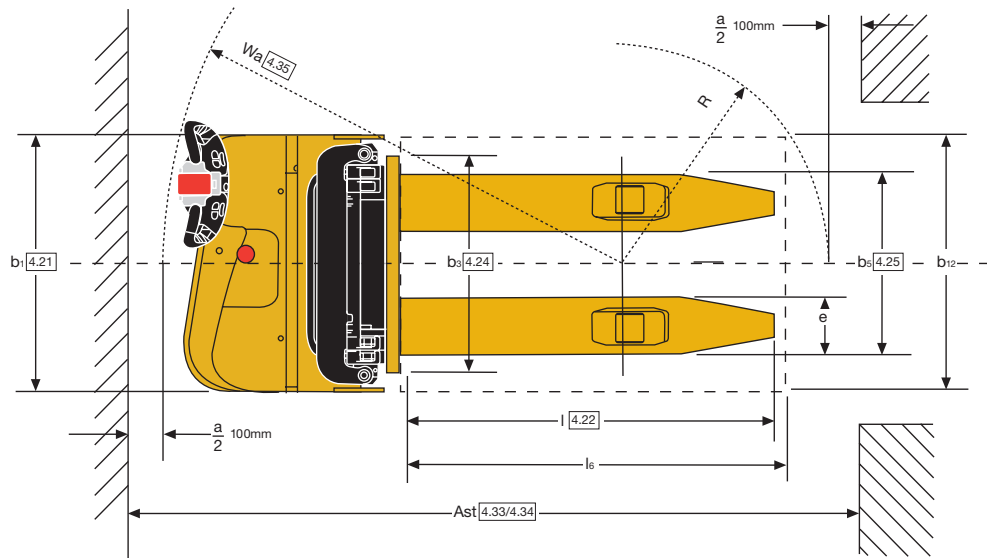

Cotes du chariot - MS14IL - MS16IL

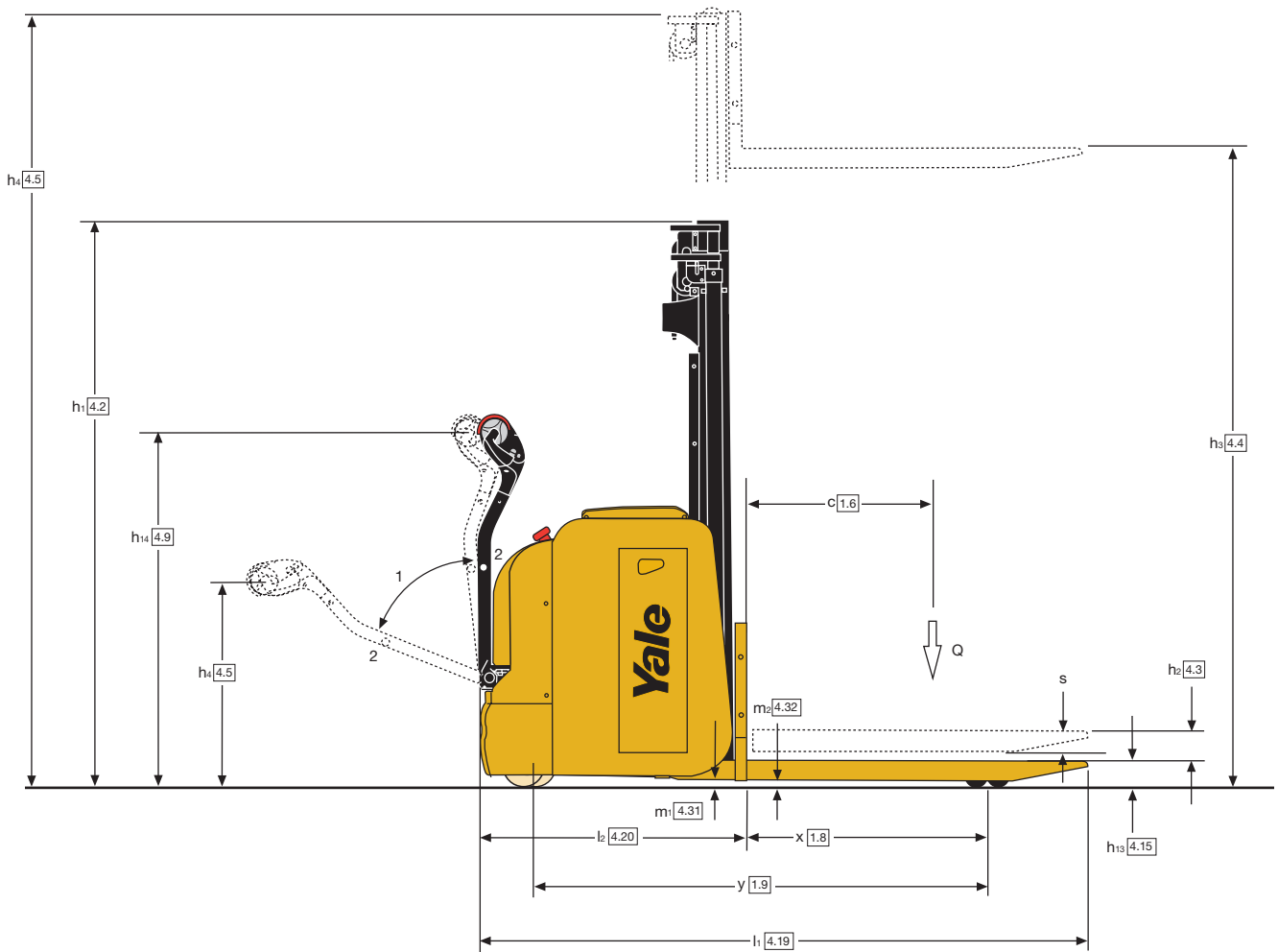
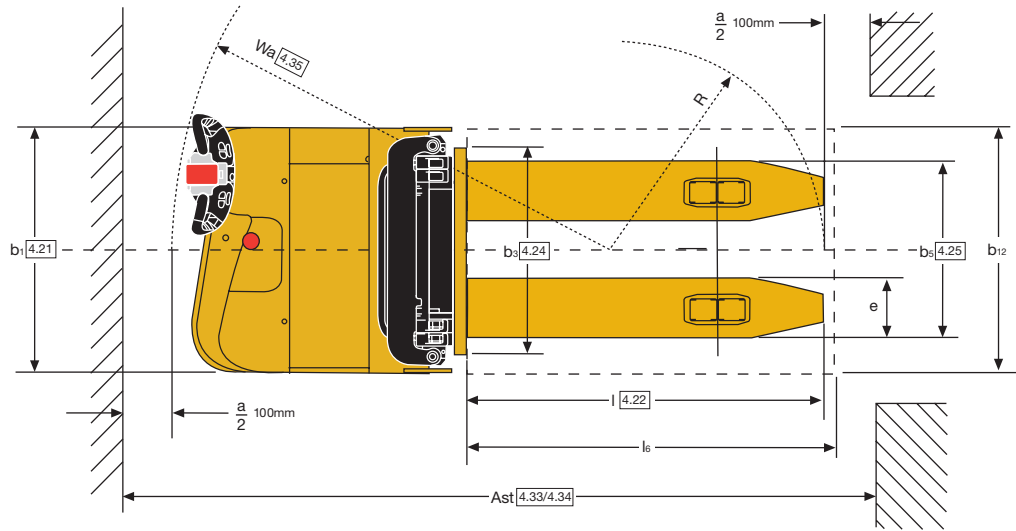

VDI 2198 – Spécifications générales

Caractéristiques distinctives	1.1	Constructeur (abréviation)		Yale	Yale	Yale
	1.2	Désignation constructeur		MS10E AC	MS10 AC	MS12 AC
	1.3	Moteur : électrique (batterie ou réseau), diesel, essence, GPL		Électrique (batterie)	Électrique (batterie)	Électrique (batterie)
	1.4	Type d'opérateur : manuel, à conducteur accompagnant, debout, assis, préparateur de commande		Accompagnant	Accompagnant	Accompagnant
	1.5	Capacité nominale/charge nominale	Q (t)	1.0	1.0	1.2
	1.6	Distance du centre de charge	c (mm)	600	600	600
	1.8	Distance de la charge, entre le centre du pont moteur et les fourches	x (mm)	677 ^(A)	714	744 ⁽¹⁾
	1.9	Empattement	y (mm)	1225	1225	1315
	Poids	2.1	Poids en service	kg	776	880 ⁽¹⁵⁾
2.2		Charge par essieu, en charge, avant/arrière	kg	672 / 1104	660 / 1220	740/1420
2.3		Charge par essieu à vide, avant/arrière	kg	548 / 230	610 / 270	670/290
Pneus/châssis	3.1	Pneus : polyuréthane, tophane, Vulkollan [®] avant/arrière		Polyurethane	Polyurethane / Polyurethane	Polyurethane / Polyurethane
	3.2	Dimensions des pneus avant	ø (mm)	230 x 75	230 x 75	230 x 75
	3.3	Dimensions des pneus arrière	ø (mm)	85 x 74	85 x 100	85 x 100
	3.4	Roues supplémentaires (dimensions)	ø (mm)	150 x 54	150 x 54	150 x 54
	3.5	Nombre de roues, avant, arrière (x = motrices)		1x+1/2	1x + 1/2	1x + 1/2
	3.6	Voie, avant	b ₁₀ (mm)	514	514	514
	3.7	Voie, arrière	b ₁₁ (mm)	420	398	398
Dimensions	4.2	Hauteur, mât abaissé	h ₁ (mm)	2139	Voir tableau	Voir tableau
	4.3	Levée libre	h ₂ (mm)	100	Voir tableau	Voir tableau
	4.4	Levage	h ₃ (mm)	3260	Voir tableau	Voir tableau
	4.5	Hauteur, mât déployé	h ₄ (mm)	3719	Voir tableau	Voir tableau
	4.6	Levée initiale	h ₅ (mm)	-	-	-
	4.9	Hauteur du timon en position de conduite mini./maxi.	h ₁₄ (mm)	696 / 1197	695 / 1196	695 / 1196
	4.10	Hauteur des bras porteurs	h ₈ (mm)	85	-	-
	4.15	Hauteur, fourches abaissées	h ₁₃ (mm)	85	90	90
	4.19	Longueur hors-tout	l ₁ (mm)	1892 ^(B)	1858	1915 ^(B)
	4.20	Longueur jusqu'à la face avant des fourches	l ₂ (mm)	732 ^(B)	695	755 ^(B)
	4.21	Largeur hors-tout	b ₁ /b ₂ (mm)	800	800	800
	4.22	Dimensions des fourches ISO 2331	s/e/l (mm)	65 / 180 / 1160	65 / 180 / 1160	65 / 180 / 1160
	4.24	Largeur fourches-tablier	b ₃ (mm)	675	675	675
	4.25	Largeur entre les fourches-bras	b ₅ (mm)	570	570	570
	4.31	Garde au sol, en charge, en dessous du mât	m ₁ (mm)	30	30	30
	4.32	Garde au sol au milieu de l'empattement	m ₂ (mm)	20	30	30
	4.34.1	Largeur d'allée pour palettes 1000 x 1 200 dans le sens transversal	A _{st} (mm)	2342 ^(C)	2326	2398 ^(B)
4.34.2	Largeur d'allée pour palettes 800 x 1 200 dans le sens en longueur	A _{st} (mm)	2319 ^(C)	2290	2353 ^(B)	
4.35	Rayon de braquage	Wa (mm)	1460	1460	1546	
Données relatives aux performances	5.1	Vitesse de déplacement, en charge/à vide	km/h	5.6 / 6.0	5.5 / 6.0	5.5 / 6.0
	5.2	Vitesse de levage, en charge/à vide	m/s	0.10 / 0.20	0.13 / 0.18	0.12 / 0.18 ⁽¹²⁾
	5.3	Vitesse de descente, en charge/à vide	m/s	0.20 / 0.25	0.3 / 0.25	0.3 / 0.25
	5.8	Performances en rampe, en charge/à vide	%	8 / 10	7 / 10	7 / 10
	5.10	Frein de service		Electromagnétique	Electromagnétique	Electromagnétique
Moteur électrique	6.1	Spécifications du moteur de traction S2 60 min	kW	1	1.2	1.2
	6.2	Spécifications du moteur de levage à S3 15 %	kW	2	2	2
	6.3	Batterie selon DIN 43531/35/36 A, B, C, non		no	no	43535 B
	6.4	Tension batterie/capacité nominale K5	(V) / (Ah)	24V / 150Ah	24V / 200Ah ⁽¹⁵⁾	24V / 250Ah ⁽¹⁶⁾
	6.5	Poids de la batterie	kg	144	185	212
	6.6	Consommation d'énergie selon le cycle VDI	kWh/h @Nb de cycles	-	1,0	1.1
8.1	Type d'unité motrice		MOSFET ~ CA	MOSFET ~ CA	MOSFET ~ CA	
10.7	Niveau de pression sonore à l'oreille de l'opérateur	dB (A)	65	< 70	< 70	

(A) Avec mât simplex +37 mm

(B) Ces valeurs se réfèrent à un gerbeur équipé du mât le plus bas et de la batterie minimale figurant au tarif

(C) Avec mât simplex +29 mm

(1) Avec mât triplex -50 mm

(2) Avec mât triplex -18 mm

(3) Avec mât triplex +175 kg

(4) Avec mât triplex +115 kg

(5) Disponible en matériau composite

(6) Avec mât triplex +50 mm

(7) Avec mât triplex +18 mm

(8) Avec mât triplex +22 mm

(9) Avec mât triplex +38 mm

(10) Avec mât triplex +8 mm

(11) Avec mât triplex +14 mm

(12) Avec mât triplex 0,10 / 0,18

(13) Ces valeurs peuvent varier de +/- 5 %

(14) Valeur se rapportant à S3 16 %

(15) Batterie disponible 150 Ah. Avec batterie de 150 Ah, poids de service -41 kg

(16) Batterie disponible 210 Ah

(17) Batterie disponible 300/315 Ah. Avec batterie de 300 Ah, poids de service -55 kg

Yale	Yale	Yale	Yale	Yale	1.1	Caractéristiques distinctives
MS14 AC	MS14 AC	MS16 AC	MS14IL AC	MS16IL AC	1.2	
Électrique (batterie)	Électrique (batterie)	Électrique (batterie)	Électrique (batterie)	Électrique (batterie)	1.3	
Accompagnant	Accompagnant	Accompagnant	Accompagnant	Accompagnant	1.4	
1.4	1.4	1.6	1.4	1.6	1.5	
600	600	600	600	600	1.6	
713 ⁽²⁾	713 ⁽²⁾	713 ⁽²⁾	815 ⁽²⁾	815 ⁽²⁾	1.8	
1315	1385	1385	1549	1549	1.9	
1000 ^{(4) (16)}	1120 ^{(4) (17)}	1120 ^{(4) (18)}	1200 ^{(4) (19)}	1200 ^{(4) (19)}	2.1	
570 / 1830	810 / 1710	875 / 1845	900 / 1700	950 / 1850	2.2	Poids
695 / 305	760 / 360	760 / 360	800 / 400	800 / 400	2.3	
Polyurethane / Polyurethane	Polyurethane / Polyurethane	Polyurethane / Polyurethane	Polyurethane / Polyurethane	Polyurethane / Polyurethane	3.1	
230 x 75	230 x 75	230 x 75	230 x 75	230 x 75	3.2	
85 x 70	85 x 70	85 x 70	85 x 70	85 x 70	3.3	
150 x 54	150 x 54	150 x 54	150 x 54	150 x 54	3.4	
1x + 1/4	1x+1/4	1x+1/4	1x+1/4	1x+1/4	3.5	
514	514	514	514	514	3.6	
398	398	398	377	377	3.7	
Voir tableau	Voir tableau	Voir tableau	Voir tableau	Voir tableau	4.2	Dimensions
Voir tableau	Voir tableau	Voir tableau	Voir tableau	Voir tableau	4.3	
Voir tableau	Voir tableau	Voir tableau	Voir tableau	Voir tableau	4.4	
Voir tableau	Voir tableau	Voir tableau	Voir tableau	Voir tableau	4.5	
-	-	-	130	130	4.6	
695 / 1196	695 / 1196	695 / 1196	695 / 1196	695 / 1196	4.9	
-	-	-	-	-	4.10	
90	90	90	90	90	4.15	
1945 ⁽⁷⁾	2015 ⁽⁷⁾	2015 ⁽⁷⁾	2079 ⁽⁷⁾	2079 ⁽⁷⁾	4.19	
785 ⁽⁷⁾	855 ⁽⁷⁾	855 ⁽⁷⁾	918 ⁽⁷⁾	918 ⁽⁷⁾	4.20	
800	800	800	860	860	4.21	
65 / 180 / 1160	65 / 180 / 1160	65 / 180 / 1160	65 / 180 / 1160	65 / 180 / 1160	4.22	
675	675	675	675	675	4.24	
570	570	570	572	572	4.25	
30	30	30	30 + 130	30 + 130	4.31	
30	30	30	30 + 130	30 + 130	4.32	
2422 ⁽¹⁰⁾	2488 ⁽¹⁰⁾	2488 ⁽¹⁰⁾	2598 ⁽¹⁰⁾	2598 ⁽¹⁰⁾	4.34.1	
2377 ⁽¹¹⁾	2443 ⁽¹¹⁾	2443 ⁽¹¹⁾	2528 ⁽¹¹⁾	2528 ⁽¹¹⁾	4.34.2	
1546	1612	1612	1770	1770	4.35	
5.5 / 6.0	5.5 / 6.0	5.5 / 6.0	5.0 / 5.0	5.0 / 5.0	5.1	Données relatives aux performances
0.15 / 0.22	0.15 / 0.22	0.15 / 0.22	0.15 / 0.22	0.15 / 0.22	5.2	
0.3 / 0.25	0.3 / 0.25	0.3 / 0.25	0.3 / 0.25	0.3 / 0.25	5.3	
7 / 10	7 / 10	7 / 10	7 / 10	7 / 10	5.8	
Electromagnétique	Electromagnétique	Electromagnétique	Electromagnétique	Electromagnétique	5.10	
1.2	1.2	1.2	1.2	1.2	6.1	Moteur électrique
3	3	3	3	3	6.2	
43535 B	43535 B	43535 B	NO	NO	6.3	
24V / 250Ah ⁽¹⁶⁾	24V / 375Ah ⁽¹⁷⁾	24V / 375Ah ⁽¹⁸⁾	24V / 375Ah ⁽¹⁹⁾	24V / 375Ah ⁽¹⁹⁾	6.4	
212	288	288	291	291	6.5	
1.3	1.3	1.4	1.3	1.4	6.6	
MOSFET ~ CA	MOSFET ~ CA	MOSFET ~ CA	MOSFET ~ CA	MOSFET ~ CA	8.1	
< 70	< 70	< 70	< 70	< 70	10.7	

⁽¹⁶⁾ Batterie disponible 315 Ah

⁽¹⁷⁾ Batterie disponible 315 Ah Avec batterie de 315 Ah, poids de service -11 kg

Toutes les valeurs sont des valeurs nominales auxquelles peuvent s'appliquer des tolérances. Pour de plus amples informations, veuillez contacter le fabricant. Les produits Yale peuvent faire l'objet de modifications sans préavis.

Certains des chariots élévateurs illustrés peuvent présenter des équipements en option. Ces valeurs peuvent varier selon les diverses configurations.

Série MS

Modèles : MS10E, MS10, MS12, MS14, MS14IL, MS16, MS16IL



Timon de commande et commandes

Le timon de commande a été conçu pour assurer le confort de l'opérateur. Il est équipé d'une poignée profilée ergonomique avec poignées inclinées et protège-main intégré. Les boutons papillons, largement dimensionnés et nécessitant peu d'efforts, commandent le sens de marche, la vitesse et le frein électromagnétique. L'opérateur peut accéder à toutes les commandes sans avoir à retirer la main de la poignée.

Les boutons d'élévation et de descente sont idéalement placés sur la tête du timon et sont faciles d'accès, aussi bien de la main droite que de la main gauche. Le bouton d'inversion du sens de translation est conçu pour un angle de contact maximal avec le corps de l'opérateur. Lorsqu'il est activé, le sens de translation est automatiquement inversé et le chariot s'arrête. L'avertisseur sonore est situé sur la partie supérieure du timon de commande et peut être actionné du pouce ou de l'index. La commande de vitesse d'approche permet d'utiliser toutes les fonctions du chariot lorsque le bras du timon est en position verticale. Elle permet de déplacer le chariot à vitesse réduite pour manoeuvrer dans les espaces réduits.

Bras du timon

Le bras du timon est monté sur l'unité motrice. Sa position décentrée offre une bonne visibilité autour du mât. Le point d'ancrage bas permet de minimiser les efforts. La longueur du bras du timon augmente l'espace de travail lorsque l'opérateur travaille dans le gabarit du chariot. Le bras du timon est monté sur ressort et revient automatiquement en position verticale lorsque l'opérateur le actionne.

Pour que le chariot soit tout à fait opérationnel, y compris au niveau des fonctions de traction et des fonctions associées au mât, soit le timon doit se trouver en position de fonctionnement, soit le bouton d'approche lente doit être relâché.

Instrumentation

Le tableau de bord de ce gerbeur comporte un indicateur de décharge de la batterie et un horamètre. Le bouton rouge en forme de champignon peut être enfoncé pour arrêter immédiatement le gerbeur en cas d'urgence.

Châssis

Le châssis, entièrement soudé, offre une protection intégrale pour le train de roulement et les principaux éléments. La surface du châssis est traitée et peinte avec une peinture époxy à deux couleurs. Le châssis compact, d'une largeur de 800 mm, équipe de série l'ensemble de la gamme et permet la manutention dans des espaces

restreints, dans des conteneurs ou dans le cadre d'applications de gerbage en allées.

Mât et fourches

Tous les modèles sont équipés de mâts duplex grande visibilité. Le protège-mât est en treillis métallique, ce qui lui confère une excellente durabilité. Un protège-mât transparent est disponible en option. Un large éventail de types de mâts boulonnés est proposé en fonction du modèle : mâts simplex, duplex et triplex à grande levée libre. Les galets sont étanches et lubrifiés à vie, pour une longévité maximale. Les fourches qui équipent de série ce gerbeur ont une section de 65 mm. Des fourches profilées (55 mm) sont proposées en option pour la manutention des caisses-palettes en longueur lors des opérations de gerbage par accumulation.

Batterie

En fonction des besoins énergétiques, un large choix de batteries est proposé, des batteries 24 V - 200 Ah aux batteries 24 V - 375 Ah. Sur le MS10E, le chargeur de batterie est intégré au chariot.

Roues

En option, les roues peuvent être fabriquées en matériaux composites en fonction des applications particulières. Les roues porteuses s'insèrent à l'intérieur du châssis pour éviter tout choc avec la charge.

Moteurs électriques

Le MS10E est équipé d'un puissant moteur de traction à excitation séparée d'1 kW qui garantit une excellente réactivité aux commandes de l'opérateur et permet de conserver un couple suffisant dans différentes situations. L'entretien est limité, avec des intervalles d'inspection recommandés de 500 heures de service pour une longue durée de vie. Le moteur de levage est un moteur compound à courant continu de 2 kW qui fait de la manipulation de toute charge un travail aisé.

Le MS10-16 est équipé d'un moteur de traction à courant alternatif de 1,2 kW très réactif aux commandes de traction en marche avant et en marche arrière qui délivre un couple impressionnant. Les intervalles de contrôle de ce moteur, qui ne nécessite aucun entretien, sont espacés. Il bénéficie d'une grande durée de vie et d'un coût de fonctionnement réduit. Le moteur de levage 2 à 3 kW à courant continu délivre la puissance nécessaire pour répondre aux besoins opérationnels du chariot.

Unité de traction et direction

Le moteur de traction est couplé directement avec une transmission hélicoïdale fonctionnant dans un bain d'huile. Le moteur est monté verticalement. Les avantages en

sont une ventilation efficace, une réduction des contraintes de flexion exercées sur les câbles électriques et une diminution des temps d'immobilisation.

Hydraulique

Un moteur à enroulement compound très résistant pilote la pompe. Le variateur envoie des signaux au moteur et au clapet proportionnel afin de réguler les performances de l'élévation et de la descente. Les fonctions d'élévation et de descente sont actionnées directement par le timon de commande par l'intermédiaire du variateur Combi MOSFET. Les modèles MS10 et MS12 sont équipés de boutons marche/arrêt avec commande d'arrêt en douceur. Les modèles MS14 et MS16 sont équipés d'une commande proportionnelle pour les boutons de commande du côté droit et de boutons marche/arrêt avec arrêt en douceur sur le côté gauche. Un clapet régule les vitesses de descente et un clapet de protection empêche toute descente en cas de rupture d'un flexible. Un réservoir d'huile transparent facilite la vérification du niveau d'huile.

Commandes électroniques

Le MS10E est doté d'un variateur Combi MOSFET qui régule à la fois le moteur de traction à excitation séparée et le moteur de levage à courant continu. Sur le MS10-16, un variateur Combi MOSFET courant alternatif/courant continu nouvelle génération sert à réguler le fonctionnement de la traction et de la pompe. L'excellente efficacité énergétique et les performances du moteur autorisent une utilisation intensive de ce gerbeur. Une commande progressive, en douceur, est disponible à tout moment. Le variateur est doté du freinage automatique (freinage à contre-courant) et du freinage par régénération. Le relâchement des boutons papillons induit ces deux freinages. Le variateur est également doté d'un système anti-recul et anti-démarrage en pente.

Si on connecte une console, le variateur paramètre les vitesses de déplacement en marche arrière, le freinage à contre-courant, le freinage par relâchement, l'accélération, les vitesses d'accélération, de levage et de descente, les performances en rampe, ainsi que la diminution de la vitesse au moment du levage et de la descente. Pour garantir une productivité optimale, les performances de ce gerbeur peuvent facilement s'adapter aux attentes de l'opérateur et aux impératifs de l'application.

Options

- Choix de roues motrices
- Chambre froide jusqu'à -30° C
- Dossieret d'appui de charge
- Porte-document A4

NACCO Materials Handling Limited
opérant sous la dénomination **Yale Europe Materials Handling**

Centennial House, Frimley Business Park,
Frimley, Surrey GU16 7SG, Royaume-Uni.

Tel: +44 (0) 1276 538500 Fax: +44 (0) 1276 538559

www.yale-chariots.eu

Pays d'immatriculation : Angleterre. Numéro d'immatriculation de la société : 02636775



Sécurité. Ce chariot est conforme aux normes européennes en vigueur. Toutes ces informations peuvent faire l'objet de modifications sans préavis.

Yale, VERACITOR et  sont des marques déposées. "DES HOMMES. DES PRODUITS. DE LA PRODUCTIVITÉ", PREMIER, Hi-Vis et CSS sont des marques déposées aux États-Unis et sur certains autres territoires. MATERIALS HANDLING CENTRAL et MATERIAL HANDLING CENTRAL sont des marques de service déposées aux États-Unis et sur certains autres territoires.  est un copyright déposé. © Yale Europe Materials Handling 2014. Tous droits réservés.

Le chariot illustré est équipé d'options

Imprimé au Royaume-Uni (1014HG) FR. Référence de publication 258979953 Rev.09